

E1

HABE010

Datum: 30.10.2019

Name: BECH

Version: 00

Datei: HABE010.dwg

Verbindungshinweise /
Notice / Nota / Remarque:

Achtung! Für die Installation muss das anlagenbezogene Schema verwendet werden!
Attention! This is just a schematic. For installation please use the detail-plan!
Attenzione! Per la messa in opera, utilizzare lo schema dettagliato!
Attention! Pour la réalisation pratique de l'installation, il faut utiliser le schéma détaillé!

Blatt: 2

1

2

3

4

5

6

7

8

9

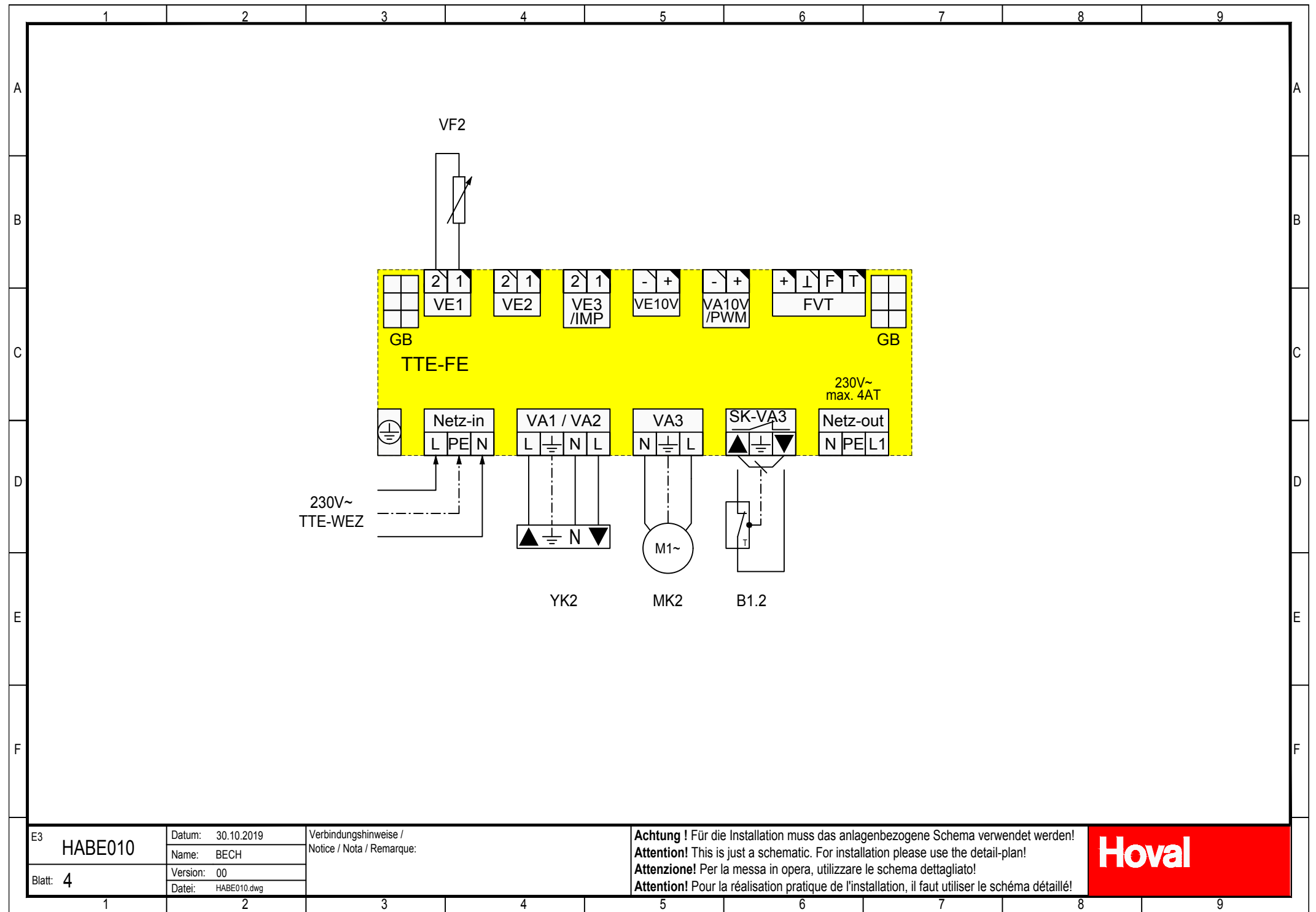

E3 HABE010

Datum: 30.10.2019
 Name: BECH
 Version: 00
 Datei: HABE010.dwg

Verbindungshinweise /
 Notice / Nota / Remarque:

Achtung! Für die Installation muss das anlagenbezogene Schema verwendet werden!
Attention! This is just a schematic. For installation please use the detail-plan!
Attenzione! Per la messa in opera, utilizzare lo schema dettagliato!
Attention! Pour la réalisation pratique de l'installation, il faut utiliser le schéma détaillé!

Hoval

Blatt: 4

1

2

3

4

5

6

7

8

9

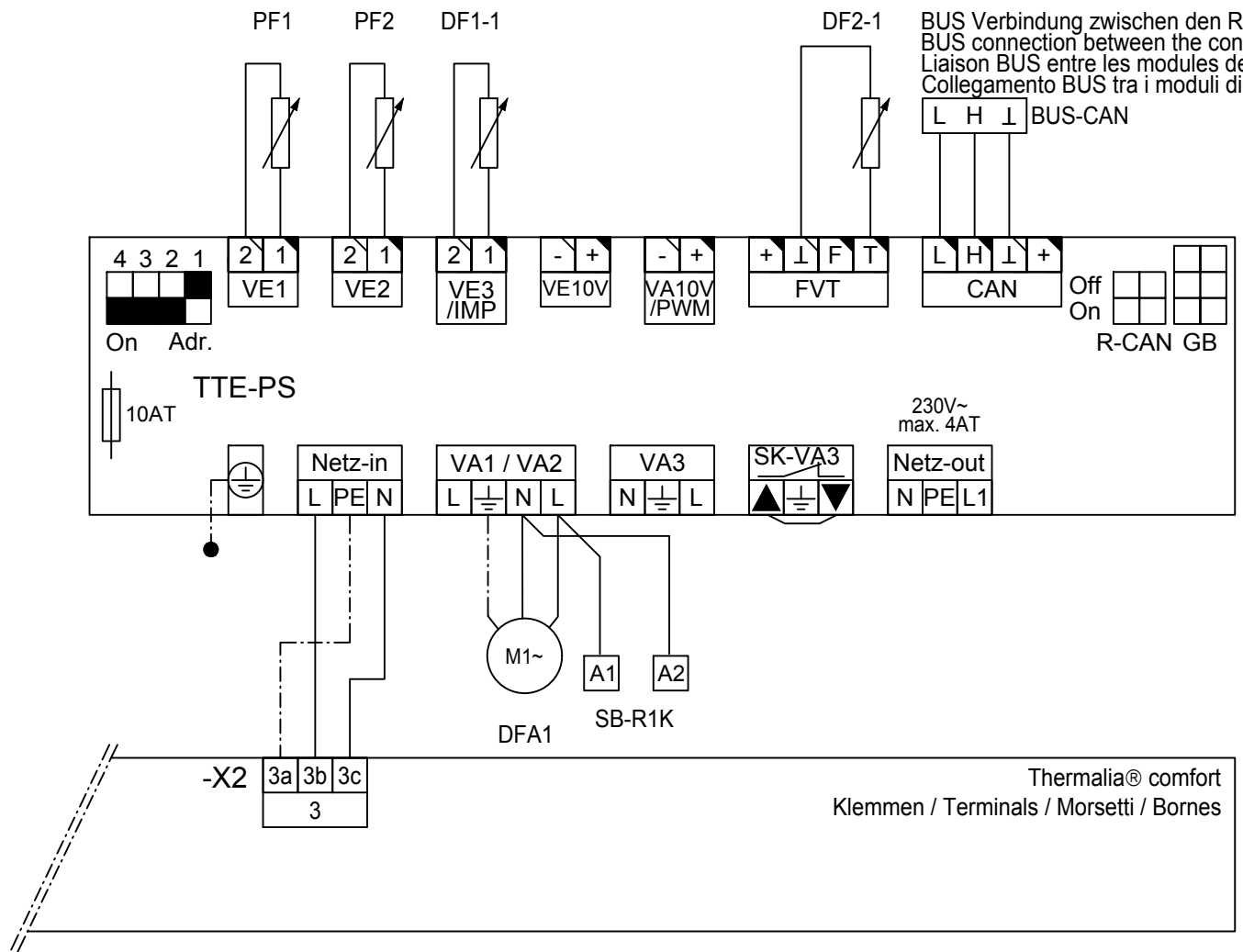

E4 HABE010

Datum: 30.10.2019

Name: BECH

Version: 00

Datei: HABE010.dwg

Verbindungshinweise /
 Notice / Nota / Remarque:

Achtung! Für die Installation muss das anlagenbezogene Schema verwendet werden!
Attention! This is just a schematic. For installation please use the detail-plan!
Attenzione! Per la messa in opera, utilizzare lo schema dettagliato!
Attention! Pour la réalisation pratique de l'installation, il faut utiliser le schéma détaillé!

Hoval

Blatt: 5

1

2

3

4

5

6

7

8

9

WG=Gehäuse / Box / Casseta / Carter

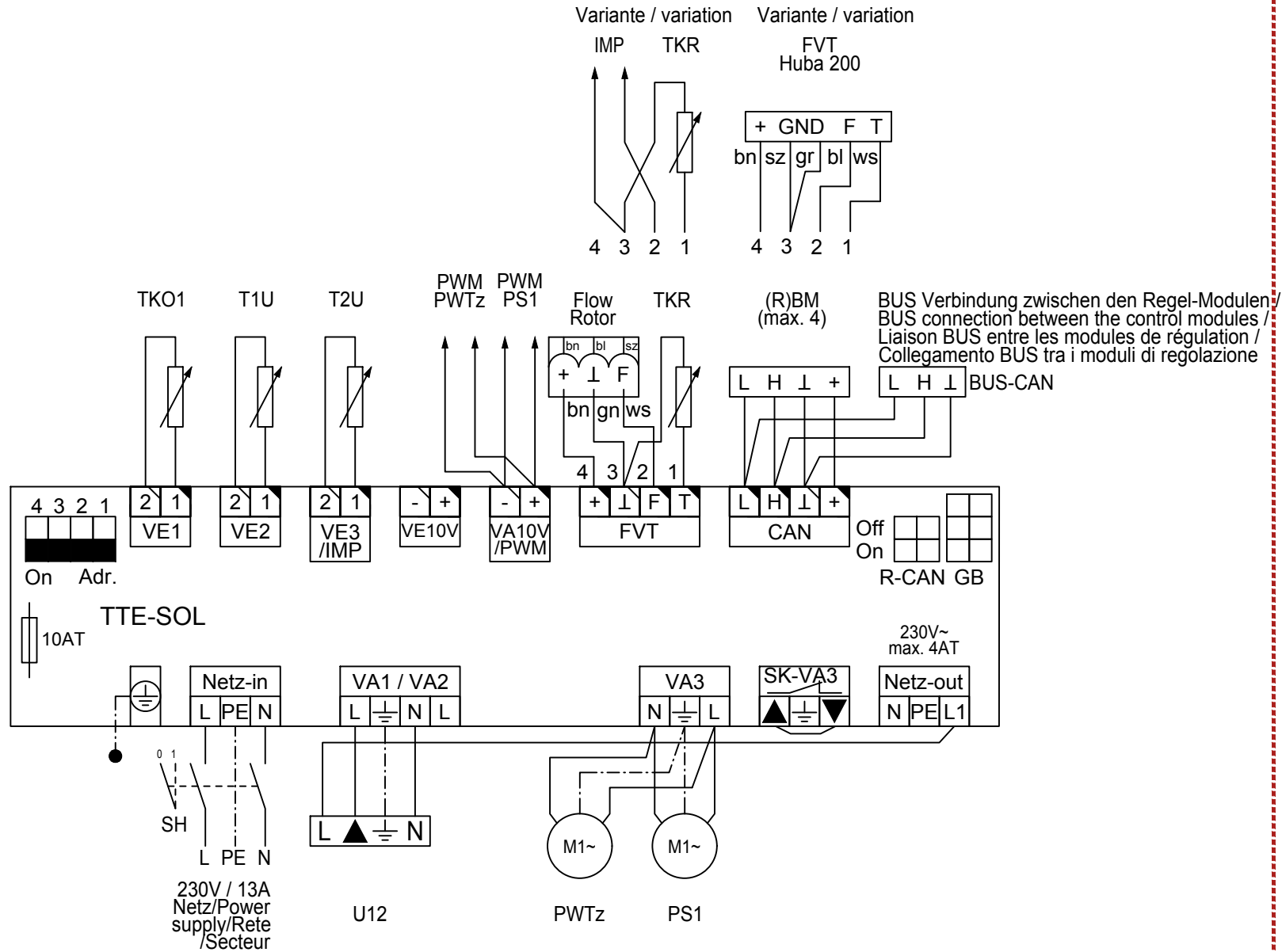

E5	HABE010	Datum: 30.10.2019	Verbindungshinweise / Notice / Nota / Remarque:
		Name: BECH	
		Version: 00	
Blatt: 6		Datei: HABE010.dwg	

Achtung! Für die Installation muss das anlagenbezogene Schema verwendet werden!
Attention! This is just a schematic. For installation please use the detail-plan!
Attenzione! Per la messa in opera, utilizzare lo schema dettagliato!
Attention! Pour la réalisation pratique de l'installation, il faut utiliser le schéma détaillé!



